

LÄNGSWELLEN

Sortiment ausgebaut

Die populären Transporter wie Mercedes-Benz Sprinter, VW Crafter und LT II verdanken ihren Erfolg unter anderem ihrer Variantenvielfalt. Um im Reparaturfall für jede Variante auf Erstausrüsterqualität zurückgreifen zu können, hat GKN sein Längswellenprogramm weiter ausgebaut: Von der kurzen Teilwelle für den Allradler bis zum drei Meter langen Antriebswellenstrang für den Transporter

mit extra langem Radstand stehen Reparaturlösungen bereit, heißt es vom Hersteller. Inzwischen summiert sich das aktuelle Programm für die Sprinter, Crafter und LT II auf 57 verschiedene auf den jeweiligen Fahrzeugtyp abgestimmte Längswellen. *asp*

GKN Service International GmbH
www.gknservice.com



Foto: GKN

Längswellen sind auf jeden Fahrzeugtyp spezifisch abgestimmt.

KATALOG

Noch nutzerfreundlicher

Brakebook, das exklusiv für die verschiedenen Markenprodukte von TMD Friction entwickelte Online-Katalogsystem für freie Werkstätten und den Autoteilehandel berücksichtigt alle individuellen Anforderungen für die Identifikation von Bremsenteilen. Kunden können damit gezielt nach Textar-Artikel-, OE- und Vergleichsnummern suchen, sowie zudem nach Produkteigenschaften wie Breite,

Länge oder Dicke, so der Hersteller. Das entsprechende Textar-Produkt inklusive einer Produktabbildung erscheint sofort. Diese Abbildungen der Pkw-Scheibenbremsen werden derzeit optimiert und sukzessive in den nächsten Monaten mit neuen Detailzeichnungen versehen *asp*

TMD Friction Services GmbH
www.tmdfriction.com



Foto: TMD Friction

What you see is what you get – der webbasierte Katalog „Brakebook“ wird mit detaillierten Textar-Produktabbildungen jetzt noch nutzerfreundlicher.

IMPRESSUM ISSN NR. 1437-1162

Anschrift von Verlag und Redaktion

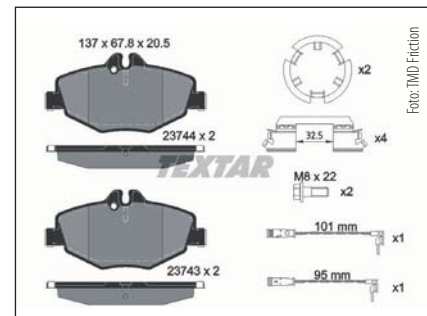
Springer Automotive Media
Springer Fachmedien München GmbH
Aschauer Str. 30 · 81549 München
Tel. 0 89/20 30 43-0
Fax Redaktion 0 89/20 30 43-12 18
Fax Anzeigen 0 89/20 30 43-12 40
http://www.autoservicepraxis.de

Springer Fachmedien München GmbH ist Teil der Fachverlagsgruppe Springer Nature.

Redaktion

Herausgeber
Dipl.-Ing. Jürgen Wolz (TÜV SÜD Auto Service GmbH),
Lars Kammerer (TÜV SÜD Auto Service GmbH)
Anschrift siehe Verlag

Chefredaktion (V.i.S.d.P.)

Ralph M. Meunzel Tel. 0 89/20 30 43-12 03

Koordination

Patrick Neumann Tel. 0 89/20 30 43-11 84

Redaktion

Valeska Gehrke (vg) Tel. 0 89/20 30 43-23 09
Alexander Junk (aj) Tel. 0 89/20 30 43-23 11
Dietmar Winkler (diwi) Tel. 0 89/20 30 43-27 92

Online-Redaktion

Ralf Padrtka (Leitung) Tel. 0 89/20 30 43-12 84
Thomas Maier Tel. 0 89/20 30 43-11 84
Frank Selzle Tel. 0 89/20 30 43-11 08

E-Mail: autoservicepraxis@springer.com

Ständige Mitarbeiter

Eva-Elisabeth Ernst, Martin Schachtner, Manfred Schlegel,
Marcel Schoch, Dieter Vathróder, Erwin Wagner

Gesamtleitung Herstellung

Maren Krapp Tel. 0 89/20 30 43-14 18

Layout

Diane Laudien Tel. 0 89/20 30 43-11 87

Verlag

Geschäftsführer
Peter Lehnert Tel. 0 89/20 30 43-22 54

Verlagsleiter

Springer Automotive Media
Ralph M. Meunzel Tel. 0 89/20 30 43-12 03

Anzeigen- und Marketingleitung

Michael Harms Tel. 0 89/20 30 43-12 42

Anzeigenverkauf

Sanja Klöppel Tel. 0 89/20 30 43-12 24
Birgit Zipfel Tel. 0 89/20 30 43-11 91
Fax 0 89/20 30 43-12 40

Marketing

Alexandra Wutz (Fachliche Leitung) Tel. 0 89/20 30 43-21 05
Susanne Schwarzenböck Tel. 0 89/20 30 43-11 36
Fax 0 89/20 30 43-11 81

Anzeigenverwaltung

Aylin Uysal Tel. 0 89/20 30 43-23 58
Gültig ist die Anzeigen-Preisliste ab 01.10.2015

Gelegenheitsanzeigen

Doris Kester-Frey Tel. 0 89/20 30 43-11 33
E-Mail: kontakt.anzeigen@springer.com

Leitung Vertriebskoordination

Fachzeitschriften
Tatjana Sachenbacher Tel. 0 89/20 30 43-16 27

Online-Medien

Ute Saueremann Tel. 089/20 30 43-22 18
(Produktmanagerin Portale SAM)

Abo-Service

Tel. 0 89/20 30 43-15 00
Fax 0 89/20 30 43-21 00

Sitz: Aschauer Str. 30, 81549 München

E-Mail: vertriebsservice@springer.com

Der Verlag übernimmt keine Haftung für unaufgefordert eingesandte Manuskripte und Fotomaterial, daher besteht auch kein Anspruch auf Ausfallhonorar. Mit dem Autorenhonorar gehen die Verwertungs-, Nutzungs- und Vervielfältigungsrechte an den Verlag über, insbesondere auch für elektronische Medien (Internet, Datenbanken, CD-ROM). Es werden nur solche Manuskripte angenommen, die an anderer Stelle weder veröffentlicht noch gleichzeitig angeboten sind. Für die mit Namen des Verfassers gekennzeichneten Beiträge übernimmt die Redaktion lediglich die pressegesetzliche Verantwortung; sie stellen also nicht unbedingt die Meinung der Redaktion dar.

Erscheinungsweise

11 Ausgaben pro Jahr

Bezugspreis

Einzelheft: € 10,90 netto/€ 11,66 brutto inkl. MwSt.; inkl. Versand. Jahresabonnement Inland: € 81,60 netto/€ 87,31 brutto inkl. MwSt.; inkl. Versand. Ausland (Europa): € 93,60 netto/€ 100,15 brutto inkl. MwSt.; inkl. Versand. Ausland (außerhalb Europa): auf Anfrage. Preisänderungen vorbehalten. Alle weiteren Aboangebote und -preise finden Sie unter www.autoservicepraxis.de. Abonnementkündigung: schriftlich, nach einem Bezugsjahr, 6 Wochen zum Bezugszeitraumsende.

Bankverbindung

Hypo-Vereinsbank München (BLZ 700 202 70)
Kto.-Nr.: 1 830 209 200
IBAN: DE02 7002 0270 1830 2092 00
BIC: HYVDEM33XXX, UST-ID: 152942001

Druck

L.N. Schaffrath GmbH & Co. KG DruckMedien
Marktweg 42-50, 47608 Geldern

Gerichtsstand und Erfüllungsort: München
Handelsregister: Amtsgericht München HRB 110956

Angeschlossen der Informationsgemeinschaft zur Feststellung der Verbreitung von Werbeträgern e.V. (IVW), Sicherung der Auflagenwahrheit.



Alle Rechte vorbehalten. Nachdruck, auch auszugsweise, nur mit schriftlicher Genehmigung.

AUTO SERVICE PRAXIS veröffentlicht regelmäßig sämtliche im Verkehrsblatt abgedruckten Mitteilungen des Bundesministers für Verkehr, soweit diese für §29 StVZO relevant sind. AUTO SERVICE PRAXIS-Abonnenten verfügen damit über die im Sinne der AU-Anerkennungsrichtlinie erforderlichen Informationen und sind somit vom Bezug des ansonsten vorgeschriebenen Verkehrsblattes befreit.



Bei der Springer Fachmedien München GmbH erscheinen auch die Zeitschriften AUTOHAUS, Autoflotte, GW-trends und Sprit+.